

Krampe Landbouw Kipper Big Body Technische specificaties

| Technische specificaties | Krampe Kipper Tandem-asser | | | | | Krampe Kipper Tridem-asser | |
|--|----------------------------|----------------------------|----------------------------|----------------------------|----------------------------|----------------------------|----------------------------|
| | Big Body 550 | Big Body 600 | Big Body 650 | Big Body 700 | Big Body 750 | Big Body 800 | Big Body 900 |
| Typenbezeichnung | | | | | | | |
| Zul. Gesamtgewicht | 20 t / 40 km/h | 21 t / 40 km/h | 22 t / 40 km/h | 24 t / 40 km/h** | 24 t / 40 km/h** | 31 t (34 t) / 40 km/h*** | 31 t (34 t) / 40 km/h*** |
| Nutzl. i. Deutshl. lt. StVZO * | ca. 14,8 t | ca. 15,2 t | ca. 15,5 t | ca. 17,2 t | ca. 17,0 t | ca. 22,9 t (25,9 t) | ca. 22,7 t (25,7 t) |
| Techn. Nutzlast innerbetrieblich | ca. 20 t | ca. 20 t | ca. 21 t | ca. 22 t | ca. 22 t | ca. 28 t | ca. 28 t |
| Eigengewicht * | ca. 5,2 t | ca. 5,8 t | ca. 6,5 t | ca. 6,8 bis 7,6 t | ca. 7,0 bis 7,8 t | ca. 8,1 bis 9,7 t | ca. 8,3 bis 10,2 t |
| Zulässige Stützlast (max.) | 2 t | 3 t | 4 t | 4 t | 4 t | 4 t | 4 t |
| Gefederte Zugvorrichtung | auf Wunsch | Serie | Serie | Serie | Serie | Serie | Serie |
| Anhängehöhe | 92 / 98 / 103 cm | 53 bis 94 cm | 60 bis 104 cm | 60 bis 104 cm | 60 bis 104 cm | ca. 65 cm | ca. 65 cm |
| Zugkraftbedarf ab | 74 kW (100 PS) | 92 kW (125 PS) | 102 kW (140 PS) | 125 kW (170 PS) | 132 kW (180 PS) | 140 kW (190 PS) | 140 kW (190 PS) |
| Ölbedarf / Kippwinkel | 26 l / 51° | 34 l / 51° | 34 l / 51° | 41 l / 49° | 44 l / 49° | 60 l / 51° | 60 l / 48° |
| Teleskopzylinder | 5-stufig | 5-stufig | 5-stufig | 5-stufig | 5-stufig | 5-stufig | 5-stufig |
| Hublänge | 1.805 mm | 2.230 mm | 2.230 mm | 2.780 mm | 3.025 mm | 3.225 mm | 3.225 mm |
| Hubleistung bei Getreide | ca. 20 t | ca. 22 t | ca. 21 t | ca. 23 t | ca. 23 t | ca. 29 t | ca. 28 t |
| Hubleistung der 1. Stufe bei 200 bar | 45 t | 45 t | 45 t | 45 t | 45 t | 55 t | 55 t |
| Bremseinrichtung | Druckluft / 2-Leiter / ALB | Druckluft / 2-Leiter / ALB | Druckluft / 2-Leiter / ALB | Druckluft / 2-Leiter / ALB | Druckluft / 2-Leiter / ALB | Druckluft / 2-Leiter / ALB | Druckluft / 2-Leiter / ALB |
| Bremsachsen | 10-Loch | 10-Loch | 10-Loch | 10-Loch | 10-Loch | 10-Loch | 10-Loch |
| Tragfähigkeit bei 40 km/h | je 11 t / 12 t / 13 t | je 11 t / 12 t / 13 t | je 11 t / 12 t / 13 t | je 11 t / 12 t / 13 t | je 11 t / 12 t / 13 t | je 11 t / 12 t / 13 t | je 11 t / 12 t / 13 t |
| Achsquerschnitt | 120 / 150 mm | 120 / 150 mm | 150 mm | 150 mm | 150 mm | 150 mm | 150 mm |
| Spurweite bei Einpresstiefe 0 | 1,95 m | 1,95 m | 1,95 m (2,15 m) | 1,95 m (2,15 m) | 1,95 m (2,15 m) | 2,15 m | 2,15 m |
| Max. zulässiger Reifendurchmesser | 1,27 m | 1,27 m (1,38 m) | 1,38 m | 1,38 m (1,64 m) | 1,38 m (1,64 m) | 1,38 m (1,50 m) | 1,38 m (1,50 m) |
| Parabelfedern | 24 t = Serie | 24 t = Serie | 32 t = Serie | 32 t = Serie | 32 t = Serie | 36 t = Serie | 36 t = Serie |
| Hydr. Hinterachsabstützung | auf Wunsch | auf Wunsch | Serie | Serie | Serie | - | - |
| Abmessungen in m | | | | | | | |
| Aufbau-Innenmaße Wanne (konisch) | 5,55x2,32/2,22x1,52 | 6,0x2,32/2,22x1,52 | 6,5x2,32/2,22x1,52 | 7,0x2,32/2,22x1,52 | 7,5x2,32/2,22x1,52 | 8,0x2,32/2,22x1,52 | 9,0x2,32/2,22x1,52 |
| Transportvolumen o. Aufsatz (in m³) | ca. 19,2 | ca. 20,7 | ca. 22,5 | ca. 24,2 | 26,0 | ca. 27,6 | ca. 30,1 |
| Transportvolumen mit Aufsatz 60 cm | 26,5 | 28,6 | 31,1 | 33,5 | 35,8 | 38,1 | 43,0 |
| Transportvolumen mit Aufsatz 80 cm | - | - | 34,0 | 36,6 | 39,1 | 41,7 | 46,9 |
| Höhe bei Kippwinkel 35° / 51° (w) | 5,73 / 6,50 | 6,00 / 6,85 | 6,35 / 7,29 | 6,70 / 7,75 / 49° | 7,10 / 8,00 / 49° | 7,20 / 8,45 / 51° | 7,65 / 8,79 / 48° |
| Höhe beim Seitenkipper 35° (ws) | 4,06 | 4,06 | 4,17 | 4,20 | 4,20 | 4,20 | 4,20 |
| Plattformhöhe, unbeladen (p) | 1,44 | 1,46 | 1,52 | 1,57 | 1,57 | 1,57 | 1,57 |
| bei Bereifung | 560 / 60 R 22,5 | 560 / 60 R 22,5 | 600 / 55 R 26,5 | 600 / 55 R 26,5 | 600 / 55 R 26,5 | 600 / 55 R 26,5 | 600 / 55 R 26,5 |
| Abkipphöhe bei Kippwinkel 35° / 51° (c) | 1,18 / 1,08 | 1,20 / 1,10 | 1,26 / 1,16 | 1,30 / 1,20 | 1,30 / 1,20 | 1,30 / 1,20 / 51° | 1,10 / 0,98 / 48° |
| Gesamtlänge (g) | 7,29 | 7,79 | 8,29 | 8,65 | 9,15 | 9,75 | 10,72 |
| Gesamthöhe ohne Aufsatz (f) | 2,96 | 2,98 | 3,04 | 3,09 | 3,09 | 3,09 | 3,09 |
| Maß Mitte Zugöse-Mitte | 6,83 | 7,28 | 7,87 | 8,30 | 8,80 | 9,34 | 10,15 |
| Maß Mitte Anhängerkupp. hinten (m) | | | | | | | |
| Bodenfreiheit (b) | 0,95 | 0,90 | 0,99 | 1,02 | 1,02 | 1,01 | 1,01 |

* Eigengewicht und Nutzlast hängen von der jeweiligen Ausrüstung ab.

** 24 t zul. Ges. Gew. in Deutschland nur mit Achsabstand 1,81 m zulässig, Einzelachslast 10 t möglich

*** 34 zul. Ges. Gew. in Deutschland nur mit Achsabstand 1,81 m zulässig, Einzelachslast 10 t möglich

Für Exportfahrzeuge sind teils höhere Nutzlasten zulässig
Konstruktionsänderungen vorbehalten

**** Bei Ausführung mit Rückfahrautomatik sinkt das zul. Ges. Gew. auf 8 t ab, die Nutzlast reduziert sich auf 5,4 t.

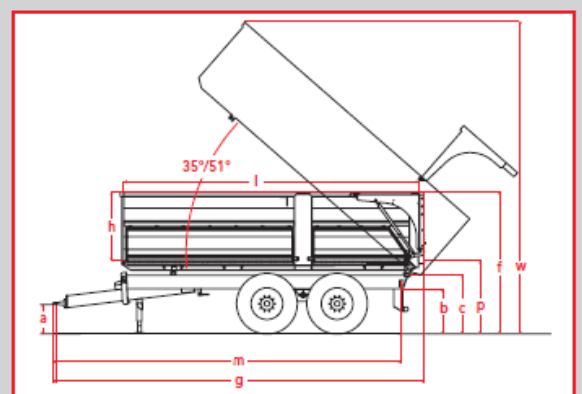
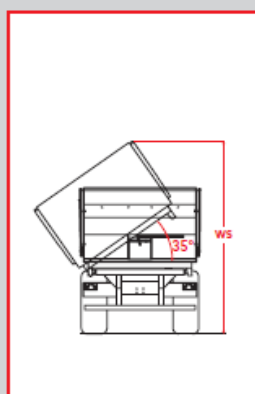

De omschrijvingen zijn nu nog in het Duits maar als u er vragen over heeft dan kunt ons altijd bellen of mailen.